

Латунные пресс-фитинги MultiSkin для металлополимерных труб.

- Линейка латунных пресс-фитингов размером от 16 до 75 мм.
- Пресс-фитинги MultiSkin совместимы с пресс-профилями TH, H и U.
- Мгновенный контроль соединения с помощью кольца Visu-Control.
- Низкие потери давления.
- Лужение - латунные пресс-фитинги покрыты оловом для двусторонней защиты от коррозии и эстетичного внешнего вида.

## Преимущества

Эксплуатационные характеристики

Пресс-фитинги позволяют создать соединение за семь секунд и устраняют риски, связанные со сварочными работами.

Пресс-фитинги совместимы с профилями TH, H и U и с инструментами различных брендов.

Улучшенная гидравлика и меньшие потери давления (в среднем на 17% по сравнению с предыдущим поколением)

Безопасность

Съемное кольцо Visu-Control® обеспечивает возможность визуального и тактильного контроля соединения.

Технология "не обжат — не герметичен": при отсутствии соединения пропускает воду в ходе испытаний под давлением.

Защитный колпачок предотвращает от загрязнений.



## Технические характеристики

Система MultiSkin предназначена для следующих видов применения:

- Водоснабжение: от +5 °С до +95 °С (рабочая температура) и 10 бар (максимальное рабочее давление).
- Отопление и холодоснабжение: от -10 °С до +95 °С (рабочая температура) и 10 бар (максимальное рабочее давление).
- Ливневая канализация: от -10 °С до +95 °С (рабочая температура) и 10 бар (максимальное рабочее давление).

Описание	Трубка Т-образная 16x2 - 15 - L300
Артикул	7130LW161615
GTIN	03430650460829
Модель	<u>7130LW - трубка Т-образная</u>
Размеры	16 x 2 - 15 - L300

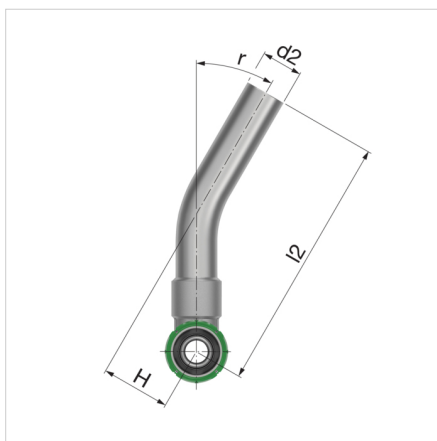
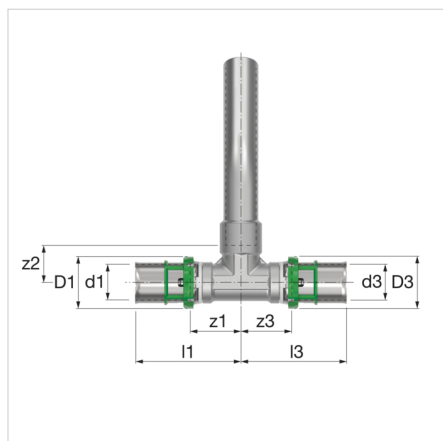

**Размеры трубки Т-образной - 7130LW**

Тип	Размеры												
	d1 [мм]	d2 [мм]	d3 [мм]	D1 [мм]	D3 [мм]	z1 [мм]	z2 [мм]	z3 [мм]	l1 [мм]	l2 [мм]	l3 [мм]	r [°]	H [мм]
Трубка Т-образная 16x2 - 15 - L300	16	15	16	23	23	21	17	21	45	300	45	30°	25
Трубка Т-образная 20x2 - 15 - L300	20	15	20	27	27	21	17	21	45	300	45	30°	25

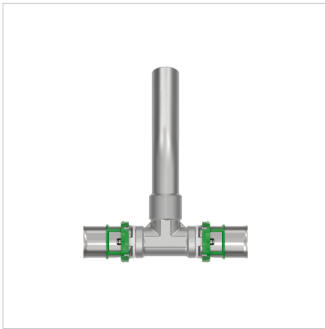

## Классификация основные сведения

Тип продуктовой группы	Fittings, flanges and connectors
Класс продуктовой группы	Патрубок с 3 соединениями
Название продукта	Pipe with tee end 16x2-15-L300
Брэнд	COMAP
Тип продукта	MultiSkin Metallic Press
Артикул	7130LW161615
GTIN	03430650460829

## Дополнительные сведения

Материал	Латунь
Материал соединения 1	Латунь
Качество материала	CuZn39Pb3 (CW614N)
Качество материала соединения 1	CuZn39Pb3 (CW617N)
Защита поверхности	С никелевым покрытием
Защитное соединение поверхности 1	С никелевым покрытием
Обработка поверхности	Polished
Соединение обработки поверхности 1	Polished
Материал соединения 2	Медь
Качество материала соединения 2	Cu-DHP (CW024A)
Защитное соединение поверхности 2	С никелевым покрытием
Соединение обработки поверхности 2	Polished
Материал соединения 3	Латунь
Качество соединения материала 3	CuZn39Pb3 (CW617N)
Защитное соединение поверхности 3	С никелевым покрытием
Соединение обработки поверхности 3	Polished
Модель	Тройник
Регулируемый угол	Нет
Angle	180 Degrees
Угол	180 - 180 °
Тип потока	Да
Reducing	Нет
Многодетальный	Да
Системно-ориентированный	Да
Номинальный внутренний диаметр соединения 1	DN 12
Наружный диаметр трубы соединения 1	16 Millimetre
Толщина стенки, соединение 1	2 Millimetre
Wall thickness connecting pipe, connection 1	2 Millimetre
Соединение 1	Муфта высокого давления
Стадия сжатия изделия	Другое
Contour code connection 1	TH/U
Номинальный внутренний диаметр соединения 2	Другое
Наружный диаметр трубы соединения 2	15 Millimetre
Pipe schedule	Другое
Толщина стенки, соединение 2	1 Millimetre
Wall thickness connecting pipe, connection 2	1 Millimetre
Соединение 2	Другое
Значение Зета	0

Contour code connection 2	Другое
Номинальный внутренний диаметр соединения 3	DN 15
Наружный диаметр трубы соединения 3	16 Millimetre
Толщина стенки, соединение 3	2 Millimetre
Код контура	ТН
Wall thickness connecting pipe, connection 3	2 Millimetre
Соединение 3	Муфта высокого давления
Contour code connection 3	ТН/У
Стадия сжатия фланца	Другое
Flange standard	Другое
Материал уплотнения	EPDM (этилен-пропилен-диен-каучук)
Main colour fitting	Серый
Длина соединения 1	45 Millimetre
Рабочая длина соединения 1	21 Millimetre
Длина соединения 2	300 Millimetre
Минимальная температура рабочей среды (продолжительная)	0 Degrees celsius
Рабочая длина соединения 2	17 Millimetre
Максимальная температура рабочей среды (продолжительная)	70 Degrees celsius
Длина соединения 3	45 Millimetre
Рабочая длина соединения 3	21 Millimetre
Ширина ключа	21 Millimetre
Максимальное рабочее давление при 20°C	10 Bar
Размер поворотного ключа	21 Millimetre
Max. operating pressure at max. medium temperature	70 Bar
Medium temperature (continuous)	0 - 70 °C
Класс жесткости кольца	SN12
Стандартное размерное отношение (SDR)	0
ОТК «Gastec»	Нет
С упаковкой	Да
Сертифицировано KIWA	Да
Со сливом	Нет
С де-аэратором	Нет
С термоизоляционным покрытием	Нет
С демпферной шпилькой	Да
Знак качества VdS	Нет
С колпачком	Да
DVGW quality mark	Да
With connection indicator	Нет
Знак качества FM	Нет
Знак качества LPCB	Нет
Знак качества ULC	Нет
Знак качества UL	Нет

DIN-CERTCO certificate	Нет
VdS quality mark	Нет
With approval for TÜV	Нет
DVGW quality mark for gas	Да
DVGW quality mark for water	Да
KIWA certified	Да
Gastec QA mark	Нет
KOMO certified	Да
Gastec QA - AR 214 (H2)	Нет
Type approval according to BBR/EKS	Нет

**Дополнительная информация в Интернете:**[Installation and operating instructions](#)[ACS certificate](#)[DVGW certificate](#)[DVGW certificate of conformity](#)[KIWA certificate](#)[NF certificate](#)[WRAS certificate](#)[PZH certificate](#)[PZH certificate MultiSkin2](#)[PZH certificate MultiSkin4](#)[MultiSkin ÉMI certificate HUN](#)[Certificate MultiSkin RUS](#)[MultiSkin Drinking water certificate HUN](#)[KIWA K90957-08 MultiSkin 4 Piping System](#)[KOMO K90961-07 certificate MultiSkin 4 Piping System](#)[KIWAK110283-01 MultiSkin 4 Piping System](#)[KOMO K110284-01 certificate MultiSkin 4 Piping System](#)[7130LW RFA](#)[7130LW DWG](#)[7130LW STEP](#)[Leaflet](#)[Z-Card](#)

Ул. 8-я Текстильщиков д. 11/2  
109129,, г. Москва, - ru

T +7 499 703 33 56

E [info.rus@comap.eu](mailto:info.rus@comap.eu)

I [comap.aalberts-hfc.com/ru](http://comap.aalberts-hfc.com/ru)