

ТЕХНИЧЕСКИЙ ПАСПОРТ ИЗДЕЛИЯ

uni-fitt

Группа безопасности бойлера

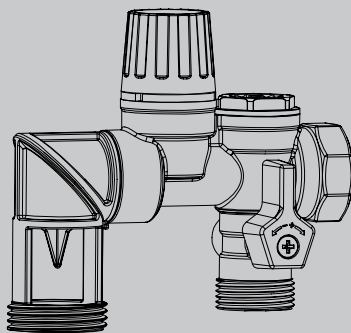

1. Назначение и область применения

Группа безопасности бойлера предназначена для защиты ёмкостного водонагревателя от разрушения из-за превышения давления. Может быть использована со всеми типами ёмкостных водонагревателей в соответствии с требованиями EN 1487. Оснащена поворотным выпуском с разрывом струи, позволяющим подключение сбросного выпуска к канализации через сифон.

Параметры эксплуатации указаны в разделе 2.

2. Технические характеристики

Номинальное давление, бар	7
Давление срабатывания, бар	Рном. + 20%
Давление закрытия, бар	Рном. - 20%
Максимальное рабочее давление, бар	10
Максимальная рабочая температура, °С	120
Максимальная мощность бойлера, кВт	10

Габариты

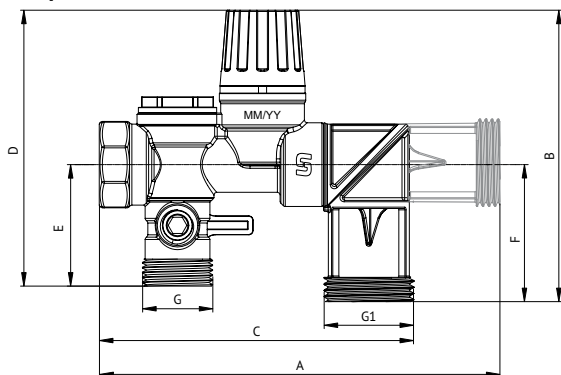

G	3/4"
G1	1"
A, мм	155
B, мм	108
C, мм	116,4
D, мм	102,2
E, мм	45
F, мм	51

3. Конструкция

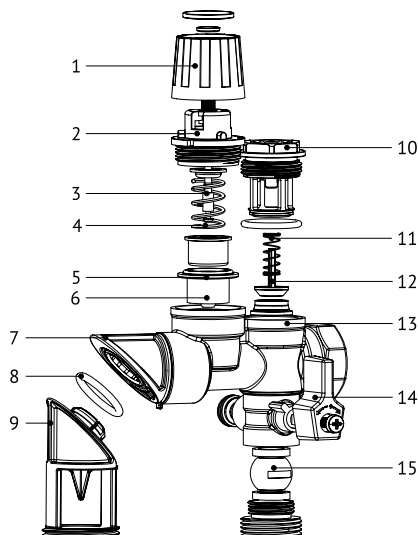

№	Наименование детали	Материал
1	Ручка	АБС-пластик
2	Крышка	Полиамид PA6
3	Шток	Латунь CW617
4	Пружина	65Mn среднеуглеродистая пружинная сталь
5	Прокладка	Тефлон PTFE
6	Запорный элемент	EPDM
7	Выпуск	Полиацеталь
8	Прокладка O-RING	EPDM
9	Поворотный патрубок с разрывом струи	Полиацеталь
10	Крышка обратного клапана	Пластик
11	Пружина	Пружинная сталь
12	Шток обратного клапана	Пластик
13	Корпус	Латунь CW617 никелированная
14	Ручка шарового крана	Полиамид PA6
15	Запорный элемент шарового крана	Латунь CW617 хромированная

4. Номенклатура

Артикул	Наименование
257U7000	Группа безопасности бойлера до 10 кВт, 3/4", 7 бар, поворотная, никелированная

5. Указания по монтажу

Группа безопасности бойлера устанавливается непосредственно на бойлер на трубопроводе ХВС. Между трубопроводом и группой безопасности не должно быть никакой запорной арматуры. Для подключения сбросного отверстия предохранительного клапана к системе канализации группа безопасности бойлера оснащена поворотным отводом с разрывом струи. Поворотный патрубок позволяет установить группу в горизонтальном или вертикальном положении.

Устройство разрыва струи предназначено для исключения вероятности попадания опасных бактерий в систему водоснабжения. Обязательно использование сифона (гидрозатвора).

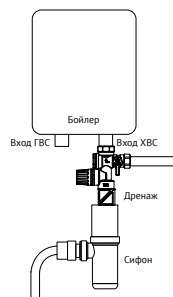
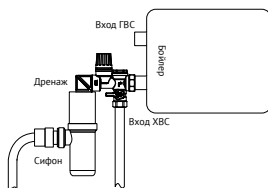

Установка и демонтаж изделия, а также любые операции по ремонту должны производиться при отсутствии давления в системе.

Муфтовые соединения должны выполняться с использованием уплотнительных материалов. Перед установкой группы безопасности бойлера трубопровод должен быть очищен от окалины и ржавчины. Системы водоснабжения по окончании их монтажа должны быть промыты водой до выхода её без механических взвесей (СНиП 03.05.01).

Группа безопасности бойлера должна быть надёжно закреплена на трубопроводе, подтекание рабочей жидкости по резьбовой части не допускается. Согласно пункту 4.1 СНиП 3.05.01-85 «Внутренние санитарно-технические системы» после монтажа обязательно проводится манометрическое испытание герметичности системы и оформляется в соответствии с Приложением № 3 к СНиПу. Данное испытание позволяет обезопасить от протечек и ущерба, связанного с ними.

6. Указания по эксплуатации и техническому обслуживанию

Группа безопасности бойлера должна эксплуатироваться при давлении и температуре, изложенных в таблице технических характеристик (раздел 2).

В процессе эксплуатации необходимо проводить периодическую проверку (не менее 1 раза в 6 месяцев) срабатывания предохранительного клапана и перекрытие шарового крана. Для этого ручку клапана следует повернуть по часовой стрелке до щелчка, шаровой кран закройте и откройте.

Регулярно проверяйте встроенный обратный клапан. Закройте запорный кран, отвинтите контрольную заглушку (поз. 10 на схеме конструкции) шестигранным ключом диаметром 6 мм и убедитесь в отсутствии протечек.

7. Условия хранения и транспортировки

Изделия должны храниться в упаковке предприятия-изготовителя по условиям хранения 3 по ГОСТ 15150-69. Транспортировка изделий должна осуществляться в соответствии с условиями 5 по ГОСТ 15150-69.

8. Утилизация

Утилизация изделия (переплавка, захоронение, перепродажа) производится в порядке, установленном Законами РФ от 22 августа 2004 г. № 122-ФЗ «Об охране атмосферного воздуха», от 10 января 2003 г. № 15-ФЗ «Об отходах производства и потребления», а также другими российскими и региональными нормами, актами, правилами, распоряжениями и пр., принятыми во исполнение указанных законов.

9. Гарантийные обязательства

Изготовитель гарантирует соответствие группы безопасности бойлера UNI-FITT требованиям безопасности, при условии соблюдения потребителем правил использования, транспортировки, хранения, монтажа и эксплуатации.

Гарантия не распространяется на дефекты:

- возникшие в случаях нарушения правил, изложенных в настоящем паспорте об условиях хранения, монтажа, эксплуатации и обслуживания изделий;
- возникшие в случае ненадлежащей транспортировки и погрузо-разгрузочных работ;
- возникшие в случае воздействия веществ, агрессивных к материалам изделия;
- вызванные пожаром, стихией, форс-мажорными обстоятельствами;
- вызванные неправильными действиями потребителя;
- возникшие в случае постороннего вмешательства в конструкцию изделия.

10. Условия гарантийного обслуживания

Претензии к качеству товара могут быть предъявлены в течение гарантийного срока. В случае необоснованности претензий, затраты на диагностику и экспертизу изделия оплачиваются Покупателем.

При предъявлении претензий к качеству товара, покупатель представляет следующие документы:

1. Заявление в произвольной форме, в котором указываются:
 - название организации или Ф.И.О. покупателя;
 - фактический адрес покупателя и контактный телефон;
 - название и адрес организации, производившей монтаж;
 - адрес установки изделия;
 - краткое описание дефекта.
2. Документ, подтверждающий покупку изделия (накладная, квитанция);
3. Фотографии неисправного изделия в системе;
4. Акт гидравлического испытания системы, в которой монтировалось изделие;
5. Копия гарантийного талона со всеми заполненными графами.

Представители Гарантийной организации могут запросить дополнительные документы для определения причин аварии и размеров ущерба.

ГАРАНТИЙНЫЙ ТАЛОН

Группа безопасности бойлера

№	Наименование	Артикул	Кол-во
1			
2			
3			

Гарантийный срок – 60 месяцев со дня продажи.

С условиями гарантии, правилами установки и эксплуатации ознакомлен:

Покупатель _____
(подпись)

Продавец _____
(подпись)

Дата продажи ____ / ____ / ____

Печать
торгующей
организации

Рекламации и претензии к качеству товара принимаются по адресу:

ООО «Юнифит-Рус», Вашутинское шоссе, вл. 36

г. Химки, Московская обл., 141400

тел. (495) 787-71-41

эл.почта: info@uni-fitt.ru